



Nová Kia
SORENTO



The Power to Surprise



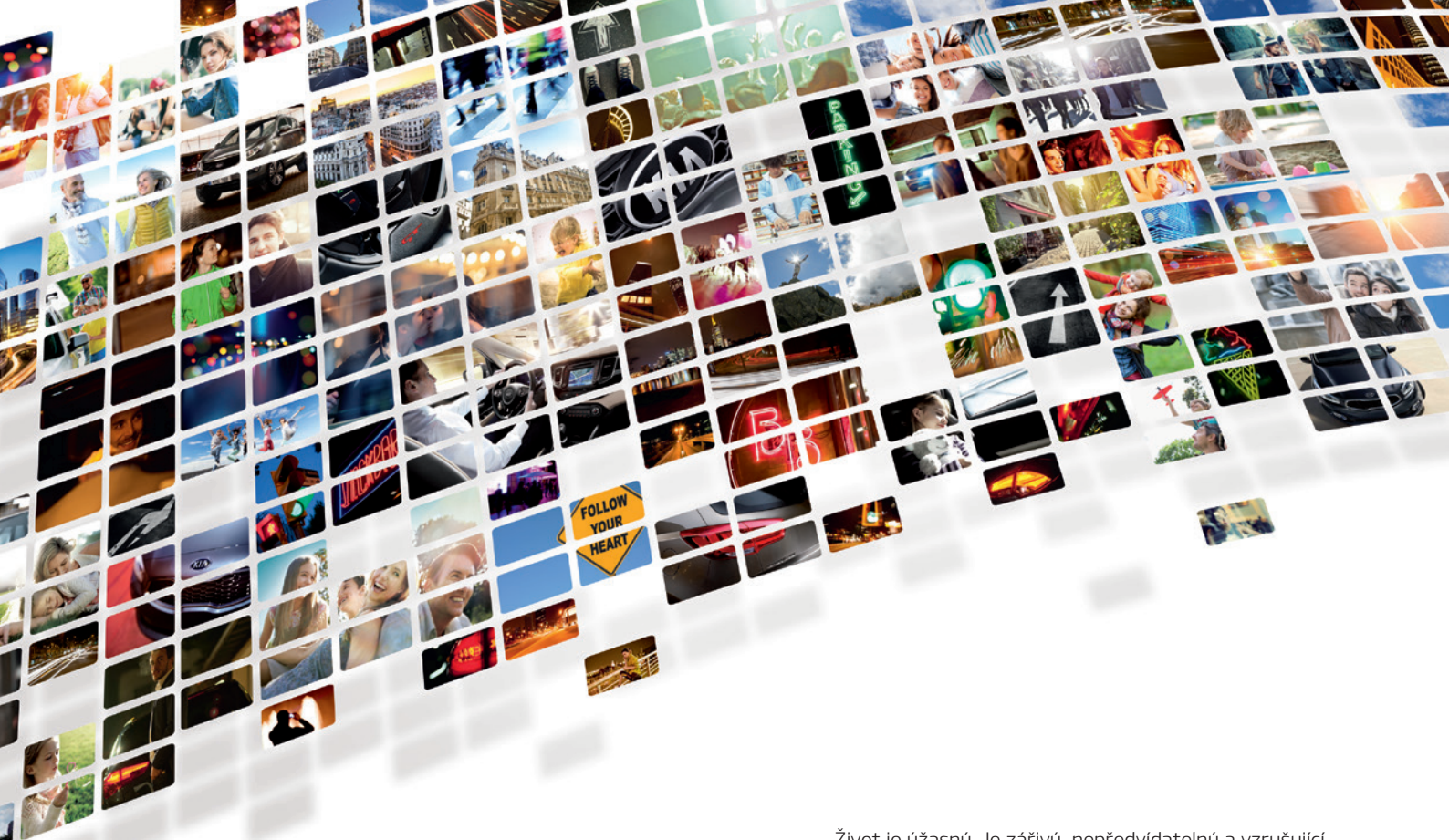

Život je takový, jaký si ho uděláte.
Vítejte ve světě Kia.

Život je úžasný. Je zářivý, nepředvídatelný a vzrušující ve všech ohledech. Cokoliv se stane, kamkoliv se vydáte a vše, co objevíte, Kia bude vždy u toho.

U značky Kia jsme zasvětili své životy tomu, abychom se podíleli na vytváření lepší budoucnosti. To je důvod, proč vyvíjíme a vyrábíme automobily, které vám umožní objevovat nové horizonty. Automobily se vzrušujícím designem, pokrokovými technologiemi a promyšlenými detaily. Automobily, jejichž kvalitu potvrzuje výjimečná 7letá záruka. Vše, co děláme, má jediný cíl: vždy naplnit vaše představy. Říkáme tomu umění překvapit.

Nyní vás zveme na bližší prohlídku, která vám jedno překvapení odhalí.



Připravena nabídnout něco navíc

Nová Kia Sorento otevírá novou, vzrušující kapitolu v dějinách automobilů SUV. Ať už si vyberete stylové pětimístné, nebo mimořádně prostorné sedmimístné provedení, odmění se vám v každém ohledu. Je naší odpovědí těm, kteří nehledají standard, ale vždy očekávají něco navíc. Výrazný design modelu Sorento, jeho nejmodernější technologie i absolutní zaměření na kvalitu sledují jediný cíl: aby každá cesta byla tak vzrušující, jak je to jen možné.





7letá záruka Kia na nové vozy, nebo do ujetí 150 000 km. Platí ve státech Evropské unie (včetně Norska, Švýcarska, Islandu a Gibraltaru), řídí se místními podmínkami.



KVALITA

Slib pevný jako skála

Není pochyb o tom, že vozy SUV budí svými rozměry a robustním vzhledem respekt. Velikost ale není vším. Prohlédněte si nové Sorento a objevíte důraz kladený na jednotlivé detaily i dílenské zpracování. Model Sorento je zkrátka dokonalým ztělesněním poutavého designu a průlomových technologií značky Kia. V souladu s vašimi očekáváními je Sorento s ohledem na svoji bezchybnou kvalitu nabízeno s bezkonkurenční 7letou zárukou.



CRDi

EXTERIÉR

Prosvětlí každý den

V novém Sorentu objevíte mnoho chytrých řešení zabalených v elegantních a robustních tvarech. Při čelním pohledu vyniká maska chladiče Kia s novým trojrozměrným diamantovým vzorem rámovaná členitými hlavními světlomety a podtržená výraznými mlhovými svítilnami. Dlouhá kapota, nízká linie střechy a směrem vzad se svažující profil přispívají k celkově dynamickému výrazu. Zád' je korunována působivými koncovými svítilnami s charakteristickou grafikou světel (také v provedení z LED diod). Je na první pohled zřejmé, že nové Sorento nese všechny znaky odvážné a sebevědomé povahy.





INTERIÉR

Obklopující inteligence

Široké horizontální rozvržení interiéru ihned upoutá. V plynulých konturách sahajících od přístrojové desky k výdechům ventilace a propracovaným dveřním výplním je každý prvek navržen tak, aby řidiče s citem obklopil. Ergonomické pojetí je posíleno kvalitními materiály s měkčeným povrchem a výraznými matně stříbrnými doplňky. To vše vytváří intenzivní pocit komfortu.



8palcový navigační systém

Pokud budete chtít posunout zábavu na palubě na další úroveň, zvolte si rozměrný 8palcový dotykový LCD displej s vysokým rozlišením. Jeho součástí je také audiosystém Infinity s deseti reproduktory a zesilovačem, zadní parkovací kamera a anténa ve tvaru žraločí ploutve.

TECHNOLOGIE A KONEKTIVITA

Inspirativní, nápomocné a pevně pod kontrolou

Nová Kia Sorento je vybavena systémy, které změni každou cestu v skutečně fantastický zážitek.



7palcový TFT LCD přístrojový štít
Mnoho užitečných provozních informací, všechny dohromady na jediném, snadno čitelném displeji. Od vnější teploty až po dojezd na dané palivo v nádrži.



Matně stříbrné doplňky

Poutavé provedení: těšte se na lišty na středovém panelu i konzoli, vnitřní kliky dveří a rámečky ventilace v matně stříbrném provedení.



Nová středová konzole

Méně úsilí, více klidu v duši: elegantní design středové konzole nese nově tlačítko elektronické parkovací brzdy nahrazující konvenční páku. To znamená konec těžkopádného tahání za velkou páku a nejistoty, zda je brzda dostatečně zatažena.



Ventilace a napájení vzadu

Cestující na zadních sedadlech mohou upravovat proudění vzduchu pomocí výdechů ventilace na zadní straně středové konzole. Je zde připraven také port USB a 12V zásuvka pro nabíjení nejrůznějších mobilních zařízení.



KOMFORT INTERIÉRU

Komfort, o který se budete chtít podělit

Neexistuje žádné omezení pro využívání nové generace prostorného vozu Kia Sorento. Vše začíná ergonomicky tvarovanými, pohodlnými a všestranně nastavitelnými sedadly v pěti i sedmimístném provedení. Pokud budete chtít vytvořit ještě prosvětlenější a vzdušnější prostor, můžete vůz vybavit panoramatickou prosklenou střechou (na přání).





270 mm

Sedadla 2. řady lze pro usnadnění přístupu k sedadlům 3. řady podélně posouvat v rozsahu 270 mm



10 směrů

Protože je každý z nás originálem, připravili jsme elektricky ovládané sedadlo řidiče s bederní opěrkou nastavitelnou ve 4 směrech.

8 směrů

Elektricky nastavitelné sedadlo spolujezdce s možností výškového nastavení



Snadné nastupování a vystupování

V 7místných verzích lze pro usnadnění přístupu k 3. řadě sedadla ve 2. řadě sklopit a současně posunout o 270 mm vpřed.



Vyhřívání a odvětrávání sedadla

Komfortní bez ohledu na počasí: když je venku chladno, sedáky a opěradla 1. a 2. řady mohou mít vyhřívání. V teplých dnech se řidič a spolujezdec mohou těšit na odvětrávání jak sedáků, tak opěradel (dle úrovně výbavy).



Nastavitelná délka sedáku u řidiče

Sorento myslí i na vysoké cestující: po stisku tlačítka se může sedák sedadla řidiče pro vyšší komfort prodloužit (dle úrovně výbavy).



Ovládání sedadla řidiče
v 10 směrech



Snadná regulace hlavových opěrek
Vše pro usnadnění vašeho života: hlavové opěrky řidiče a spolujezdce lze posouvat nahoru a dolů pouze pomocí stisku jediného tlačítka.

Pět nebo sedm sedadel pro maximální flexibilitu

Sklopěním jedné nebo obou částí zadních sedadel můžete vytvořit celou škálu kombinací prostoru pro posádku a zavazadla.



3. řada částečně sklopená

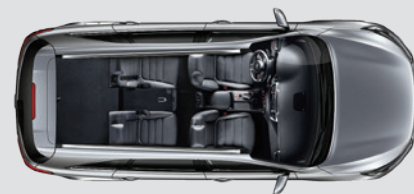

2. řada částečně sklopená (přeprava dlouhých předmětů)



3. řada sklopená



2. řada částečně sklopená



3. řada sklopená a 2. řada částečně sklopená



2. řada sklopená

7 sedadel

5 sedadel

ERGONOMIE A PŘÍZPŮSOBIVOST

Maximalizujte si svůj prostor

Sorento je vždy připraveno, aby vám pomohlo převézt vše, co potřebujete. Snadno se může proměnit ze sedmimístného vozu na prostorný přepravník nákladu nebo transportér pro dobrodruhy a jejich vybavení. Právě tomu říkáme každodenní všestrannost.



Sklopená 2. řada sedadel (7místná verze)



Úložné prostory pod podlahou (5místná verze)



Roletou skrytý prostor (5 a 7místná verze)



Páčka pro odjištění 2. řady sedadel

Pro sklápění 2. řady sedadel již není potřeba otvírat zadní boční dveře, po stranách zavazadlového prostoru jsou umístěna táhla jejich dálkového odjišťování. Platí pouze pro 7místné verze.

Úložné prostory pod podlahou

Uložte drobnější předměty do odolné schránky pod podlahou zavazadlového prostoru.

Roletou skrytý prostor pod podlahou

Uložte větší cennosti pod zatahovací roletu ve skrytém úložném prostoru.

Paměťová funkce vyklopení víka zavazadlového prostoru

Velká pomoc pro snadné nakládání: výšku maximálního otevření elektricky ovládaných zadních dveří lze dle potřeby uložit do paměti pouhým stisknutím tlačítka na hraně víka po dobu 3 sekund. To je praktické např. v garáži s nízkým stropem.



Chytrý klíč Smart Key

PRAKTIČNOST A ZAVAZADLOVÝ PROSTOR

Flexibilní, prostorný, otevřený: skutečně přívětivý charakter

Nové Sorento se objemných zavazadel nebojí. Klíčem k praktickému využití vnitřního prostoru pro širokou škálu předmětů je jeho vysoká flexibilita. Dvojice podélných střešních nosičů dále rozšiřuje možnosti přepravy různých předmětů.



Chytré víko zavazadlového prostoru

Ideální ve chvíli, kdy máte plné ruce: víko zavazadlového prostoru se otevře samočinně, pokud systém zaznamená blízkost klíčku po dobu alespoň tří sekund (dle úrovně výbavy).



POTĚŠENÍ Z JÍZDY

Pohon všech kol pro rozmanité potěšení z jízdy

Nové Sorento je připraveno i pro náročný terén. Pohon všech kol je navržen tak, aby jízda s novým Sorentem byla ještě příjemnější. Inovativní, trvalý a elektronicky řízený pohon všech kol zajišťuje Sorentu dokonalou trakci na členitém, měkkém či klzkém povrchu, stejně tak jako dostatečnou oporu v rychle projížděných zatáčkách.

DYNAMAX AWD

True AWD. Continuously thinking forward.

Inteligentní pohon všech kol Dynamax™ AWD byl vyvinut ve spolupráci se společností Magna Powertrain. Neustále sleduje jízdní situaci a upravuje pohon všech kol tak, aby se točivý moment dostal přímo ke kolům s největší trakcí. Systém současně zvyšuje stabilitu v zatáčkách a pomáhá eliminovat již počáteční náznaky nedotáčivosti a přetáčivosti tím, že aktivně mění rozložení točivého momentu mezi přední a zadní nápravou. Současně svojí činností snižuje spotřebu paliva a produkci emisí.





Vznětový motor 2.2 CRDi

Nejvyšší výkon 200 k/6000 1/min



6stupňová samočinná převodovka

Elektronicky řízená 6stupňová samočinná převodovka nabízí hladké řazení bez rázů a snižuje spotřebu paliva.



6stupňová manuální převodovka

Manuálně řazená 6stupňová převodovka zajišťuje přenos vysokého točivého momentu při razantním zrychlování a rychlé jízdě spolu s hladkými změnami převodů a hospodárným provozem.



Volič jízdních režimů

Pouhým stiskem tlačítka lze vybírat mezi režimy Normal, Eco a Sport měnícími strategii řazení samočinné převodovky podle jízdního stylu a provozních podmínek. Normal pro každodenní ježdění, Eco pro maximálně hospodárný provoz a Sport pro ještě dynamičtější svezení. Standard u verzí se samočinnou převodovkou.



Řízení FlexSteer

Vybírat lze ze tří přednastavených režimů upravujících odezvu řízení a ovládací síly podle různých podmínek: Normal pro běžný provoz, Comfort pro pohodlné cestování po městě či parkování a režim Sport pro přímějšší kontakt řidiče s vozovkou. Standard u verzí s manuální převodovkou.



MOTOR A PŘEVODOVKA

Tam, kde účinnost a krása kráčí ruku v ruce

Nová Kia Sorento disponuje vším, co je potřeba pro vzrušující svezení. Má citlivě reagující vznětový motor s působivým točivým momentem ve středních i nízkých otáčkách. Spotřeba paliva se přitom drží nízko díky pečlivě navrženým převodovkám a prvotřídní aerodynamice se součinitelem odporu vzduchu jen $c_x = 0,33$.

c_x **0.33** odpor vzduchu

Systém rekuperace kinetické energie

Další chytré řešení pro minimalizaci spotřeby paliva a produkci emisí CO₂. Když uvolníte plynový pedál a začnete zpomalovat, nová Kia Sorento rekuperuje kinetickou energii, která by se jinak ztratila, a dobíjí s ní baterii. Jakmile dojde k jejímu nabití, alternátor se odpojí.

Bezpečnost se šestým smyslem

Každý den může cesta přinášet nové výzvy. Nové Sorento je navrženo tak, že má vlastní reflexy, které vás budou bezpečně chránit a poskytnou vám kontrolu nad situací na nerovném povrchu, při stoupání, v zatáčkách i při neočekávaných manévrech, jimiž vás ostatní řidiči budou zkoušet.



Vehicle Stability Management (VSM)

Stabilizační systém reguluje pro zajištění maximální stability brzdnou sílu, točivý moment motoru a sílu řízení. Zejména na mokrých, kluzkých a rozbitých silnicích oceníte, že díky tomuto systému můžete současně brzdít a zatáčet.

Hill Start Assist Control (HAC)

HAC chrání vozidlo proti nechtěnému couvnutí při rozjezdech do strmých kopců.

Elektrický posilovač řízení R-MDPS

Elektrický posilovač řízení R-MDPS (Rack-type Motor Driven Power Steering) zajišťuje pevné a citlivé ovládání.

Pomocný rám vzadu

I verze s pohonem pouze předních kol jsou vybavené výztužným zadním pomocným rámem, dříve používaným u modelů s pohonem všech kol pro zlepšení jízdní stability.

Upravená lůžka zadních tlumičů

Svisleji uložené tlumiče zadních kol přispívají k hladšímu překonávání nerovností a nabízejí posádce zvýšenou úroveň komfortu bez ohledu na povrch vozovky.

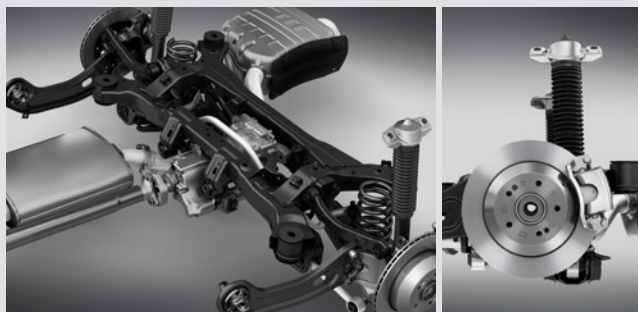

Když se vyplatí být pevný

Nová Kia Sorento byla rozsáhle testována bezpečněm nárazových zkoušek a crashtestů, aby prokázala, že bezpečnost posádky je pro ni na prvním místě. Skelet karoserie zesílený vysokopevnostní ocelí a šestice airbagů jsou kvalitním týmem pro vaši ochranu.

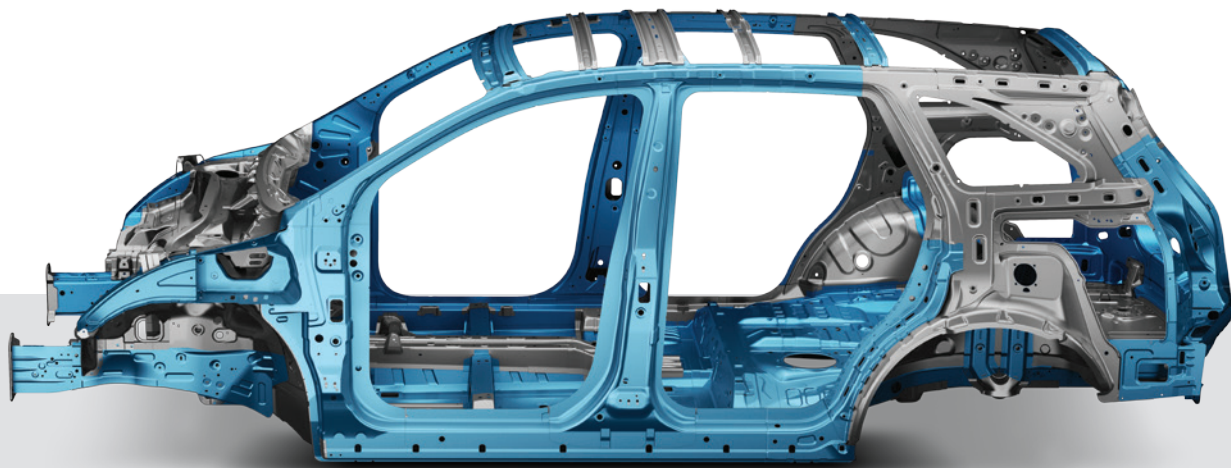

52.7 % oceli AHSS*



*Vysokopevnostní ocel (AHSS)

Sorento je z více než 52,7 % vyrobeno z vysokopevnostní oceli (Advanced High Strength Steel). Tato speciální ocel je použita k vyztužení přídě, zádí a boků, stejně tak jako dalších exponovaných míst v celé struktuře karoserie.

Šest airbagů

Sorento je vybaveno čelními a bočními airbagy pro řidiče a spolujezdce vpředu, stejně jako dvojicí hlavových airbagů pro ochranu všech cestujících.

Předpínače bezpečnostních pásů

Bezpečnostní pásy na předních sedadlech modelu Sorento jsou vybaveny předpínači, které je při nárazu bleskově pro dodatečnou ochranu utáhnou.



360° parkovací asistent (AVM)

Přehled kolem dokola: tento intuitivní systém spojuje obrazy čtyř širokoúhlých kamer vpředu, vzadu a po stranách vozu, aby při parkování nebo manévrování v rychlostech do 20 km/h nabídl pohled na vůz z ptáčí perspektivy (na přání).

BEZPEČNOST

Bdělost, akce, ochrana

Ať už vám Sorento pomáhá s parkováním, manévrováním v omezených prostorech či projížděním zatáčkami, vždy přichází s důmyslnými řešeními pro ještě bezpečnější cestování.

Inteligentní parkovací asistent (SPAS)

Systém je navržen tak, aby pomáhal při parkování podél chodníku i kolmo k němu, stejně tak jako při couvání. Sám rozpozná vhodné parkovací místo, řídí a kontroluje vzdálenosti okolo automobilu. Jediné, co musíte dělat, je řídit rychlost a řadit podle pokynů na displeji (na přání).



Adaptivní přední světlomety (AFLS)

Pro zlepšenou viditelnost během nočních jízd se přední světlomety natáčejí do zatáček. Sledují úhel natočení volantu a rychlost jízdy a podle nich volí optimální úhel natočení tak, aby účinně osvětlily celou zatáčku (dle úrovně výbavy).



Sledování rychlostních omezení (SLIF)

Tento systém využívá ke sledování dopravních značek s rychlostními limity kameru a navigační systém. Aktuální rychlostní omezení zobrazuje mezi přístroji vedle rychloměru a na displeji navigace (na přání).



Supermoderní pomocná ruka

Nová Kia Sorento vám zajistí, že budete vždy vědět vše o svém okolí a automobilech ve vaší blízkosti. Tím zvyšuje vaši bezpečnost a komfort jak na krátkých, tak i na dlouhých cestách. Současně pro úsporu paliva vypne motor, jakmile zastavíte.

Adaptivní tempomat (ASCC)

Tempomat v novém Sorentu výrazně dospěl. ASCC využívá radar v přední části vozu ke sledování vzdálenosti od vpředu jedoucího vozidla. Pro udržení bezpečného odstupu umí nejen přibrzdit, ale také v nízkých rychlostech zcela zastavit až do chvíle, než se vozidlo vpředu opět rozjede (např. popojíždění v kolonách).



Systém varování při opuštění jízdního pruhu (LDWS)

Kamera v přední části vozu sleduje podélné značení na vozovce a pokud řidič začne nechtěně vybočovat z jízdní dráhy, automobil ho na toto nebezpečí upozorní (dle úrovně výbavy).



Start/Stop systém (ISG)

Pokud tomu provozní podmínky vozu dovolí, systém ISG vypne motor pokaždé, když vůz zastaví, například před semaforem. Tím snižuje spotřebu paliva a emise CO₂. Jakmile chcete pokračovat v jízdě, motor znovu naskočí. Standardní výbava pro vznětové motory.





Sledování slepých úhlů (BSD)

Když Kia Sorento zaznamená přítomnost automobilu ve slepém úhlu zpětných zrcátek, okamžitě vás o tom informuje. Pokud v takové situaci začnete měnit jízdní pruh, rozezná se akustická signalizace.

Varování na automobily vzadu (RCTA)

Při couvání z parkovacího místa tento systém varuje řidiče na přijíždějící automobil z levé či pravé strany.



Paměťový systém (IMS)

Jednoduše připraveno pro vás: ukládá do paměti nastavení polohy sedadla a zpětných zrcátek pro dva řidiče (na přání).



Dvouzónová klimatizace

Dvouzónová automatická klimatizace umožňuje nastavit oddělenou teplotu a ventilaci pro řidiče a jeho spolujezdce.



Vyhříváný volant

Více komfortu pro chladné dny (dle úrovně výbavy).



Sluneční clony

Zůstaňte v chladu i v teplých dnech a zvýšte úroveň svého soukromí díky roletám před okny 2. řady sedadel.



Dotykové ovládání oken

Pro ještě větší bezpečnost a komfort lze okno u řidiče ovládat pouhým stiskem tlačítka. Systém je vybaven ochranou proti přivření rukou nebo předmětů.



Sledování tlaku

v pneumatikách (TPMS)
Nejenže vás systém TPMS varuje při poklesu tlaku v některé z pneumatik, ale také vám ukazuje přesný tlak v každé z nich.



Elektrická parkovací brzda

Místo zatažení páky nyní můžete své Sorento zabrzdit pouhým stiskem tlačítka.



Handsfree Bluetooth

s možností ovládní hlasem
Může to být ještě jednodušší: přes bezdrátové rozhraní Bluetooth připojte externí zařízení k palubnímu systému s integrovaným mikrofónem. K dispozici je také rozpoznávání hlasových pokynů.



Tempomat

Tempomat se ovládá pomocí ergonomicky navržených spínačů na volantu. Díky tomu máte volant neustále v rukou.



Dobíjení USB

Už nikdy bez energie: svá mobilní zařízení jednoduše dobijte z USB konektoru integrovaného v zadní části středové konzole.



Vstupy AUX, USB a MP3

Připraven na všechny druhy mobilních zařízení. Zásluhou konektorů AUX a USB můžete svoji hudbu přehrávat z MP3 přehrávačů, USB disků a dalších kompatibilních externích jednotek. Sorento umí přehrávat hudbu i přes rozhraní Bluetooth.



Anténa ve tvaru žraločí ploutve

Aerodynamicky tvarovaná střešní anténa ve tvaru žraločí ploutve je standardní výbavou vozů.



Pedály z nerezové oceli

Přidejte trochu sportovního švih: masivní a lehké pedály z nerezové oceli vytvářejí dojem výkonu.



LED zadní a brzdová světla

Dle úrovně výbavy je nové Sorento vybaveno působivými zadními LED světlomety.



Brzdové světlo v zadním spoileru

Forma a funkce se opět propojily: krásně tvarovaný zadní spoiler optimalizuje proudění vzduchu a jeho součástí je vysoko umístěné třetí brzdové světlo.

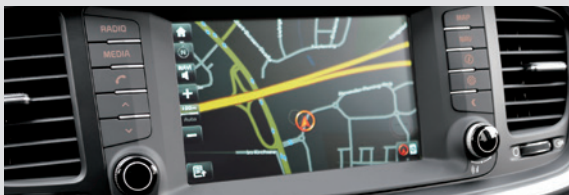

7palcový integrovaný navigační systém

Dotykový displej, zadní kamera a konektory pro připojení oblíbených hudebních přehrávačů – to vše a mnohem více je součástí pokročilého multimediálního systému se 7palcovým displejem.



Prémiový audiosystém Infinity

Vyspělý prémiový audiosystém Infinity nabízí 10 reproduktorů a zesilovač (dle úrovně výbavy).



Volant s ovládáním audiosoustavy

Upravujte hlasitost nebo měňte rozhlasové stanice, aniž byste přitom sundali ruce z volantu. To vše díky ovládacím prvkům intuitivně rozmístěným na volantu.



LED osvětlené prahy

Jasně a krásně: hospodárné zdroje LED prosvětlují prahové obklady a provázejí vás v noci při nastupování a vystupování ze Sorenta.



Panoramatické střešní okno

Pust'te slunce dovnitř: rozměrná dvoudílná prosklená střeška naplní interiér světlem a prostoru pro posádku dodá ještě více vzdušnosti. Součástí je elektricky ovládaná sluneční clona (na přání).

VÝBAVA

Malé věci, které vám poslouží

Posláním mimořádně rozsáhlé standardní výbavy nového Sorenta je zajištění vysoké úrovně komfortu a kvality. Samozřejmě, že ji lze doplnit také širokou nabídkou prvků dodávaných na přání.

Tím Sorento přizpůsobíte přesně svým potřebám a požadavkům.

Barevné kombinace interiéru a čalounění

ČERNÝ INTERIÉR



Kožené čalounění Satin Black
(dle výbavy)

Interiér Satin Black, dekorační lišty s fluidní grafikou,
černá přístrojová deska a černé kožené čalounění sedadel



Látkové čalounění Satin Black
(standard)

Interiér Satin Black, dekorační lišty s fluidní grafikou,
černá přístrojová deska a černé látkové čalounění sedadel



BAREVNÉ PAKETY



Kožené čalounění Light Grey
(na přání)

Interiér Light Grey, leskle černé dekorační lišty,
černá přístrojová deska a dvoubarevné kožené čalounění
Light Grey



Kožené čalounění Brown
(na přání)

Interiér Brown, leskle černé dekorační lišty,
černá přístrojová deska a kožené čalounění sedadel Brown



MOŽNOSTI EXTERIÉRU

Barvy interiéru, laky a čalounění

Sorento nabízí široký výběr kombinací barev karoserie a interiéru pro stylovou a uvolněnou atmosféru.

Barvy karoserie

Sorento je k dispozici s perleťovými, metalickými a standardními barvami karoserie.



Bílá Clear White (UD)



Bílá Snow White Pearl (SWP)



Stříbrná Silky Silver (4SS)



Šedá Platinum Graphite (ABT)

Vnější kliky dveří

Kliky s chromovaným povrchem jsou standardní výbavou.



Chromované

Design interiéru

Dojem vysoké kvality spoluvytváří použití povrchů z brilantně zpracovaných materiálů.

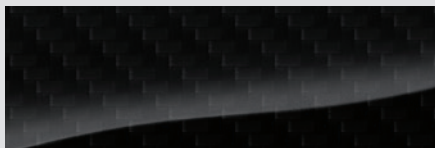

Carbon-look



Fluidní grafika

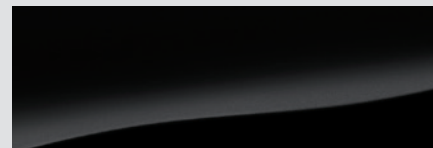

Leskle černý povrch



Bronzová Imperial Bronze (MY3)



Červená Sunset Red (MR5)



Šedá Metal Stream (MST)



Černá Aurora Black Pearl (ABP)

KOLA A TECHNICKÉ ÚDAJE

Poslední detaily a fakta

Zde najdete detaily k doladění vašeho Sorenta od masky chladiče až po kola z lehkých slitin.

Maska chladiče

Nové Sorento má výraznou masku chladiče po zdůraznění sebevědomého vzhledu.



Tmavá metalická barva

Spodní ochranné lišty

Výrazné ochranné lišty plní nejen estetickou funkci, ale také chrání motor před odřením.



Stříbrně lakované

Kola z lehkých slitin

Aerodynamicky tvarovaná kola z lehkých slitin pomáhají omezovat neodpružené hmoty a podtrhují robustní vzhled Sorenta.



235/65 R 17" kola
z lehkých slitin
(dle úrovně výbavy)



235/55 R 19" kola
z lehkých slitin
(dle úrovně výbavy)



235/60 R 18" kola
z lehkých slitin
(dle úrovně výbavy)



Technické údaje (mm)

Celková délka	4780
Celková šířka	1890
Celková výška	1685 (bez střešních ližin) 1690 (se střešními ližinami)
Rozvor	2780
Rozchod kol (př./zad.)	17°: 1633 / 1644 18°/19°: 1628 / 1639
Převís (př./zad.)	945 / 1055
Prostor pro hlavu (1./2./3. řada)	1004/998/920
Prostor pro nohy (1./2./3. řada)	1048 / 1000 / 805
Šířka v ramenech (1./2./3. řada)	1500 / 1472 / 1342
Světlá výška	185
Palivová nádrž (l)	71

Rozměry (mm)

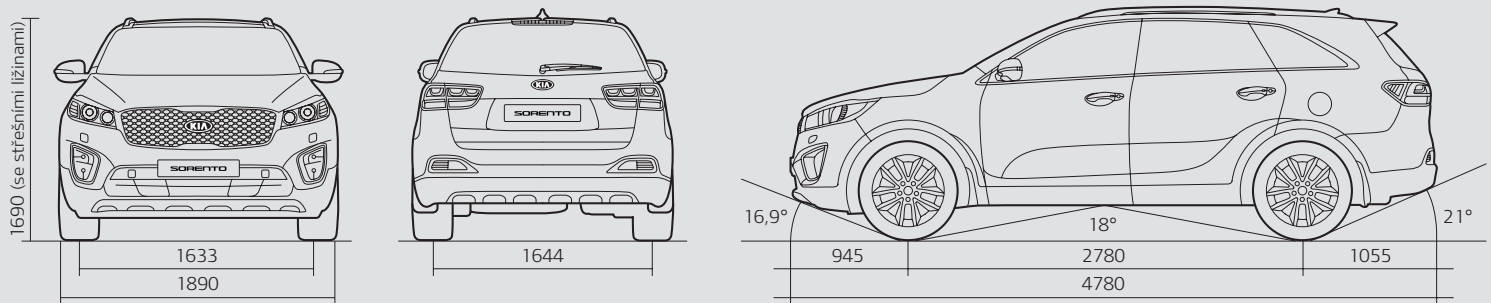

※ Všechny informace a vyobrazení v tomto prospektu vychází z údajů dostupných v době přípravy a mohou se měnit bez předchozího upozornění. Některé zmíněné prvky jsou doplňkovou výbavou a nejsou dostupné v základním provedení. Obráťte se, prosím, na svého nejbližšího prodejce Kia, který vám ochotně poskytne aktuální informace.



7letá záruka Kia na nové vozy, nebo do ujetí 150 000 km.
Platí ve státech Evropské unie (včetně Norska, Švýcarska,
Islandu a Gibraltaru), řídí se místními podmínkami.



7letá záruka Kia

Každý vůz Kia těží z výhod 7leté záruky Kia na nové vozy, nebo do ujetí 150 000 km (neomezený počet najetých kilometrů do tří let, od čtyř let do 150 000 najetých kilometrů). Tato komplexní záruka je zdarma a je přenosná na dalšího majitele za předpokladu, že vůz byl pravidelně servisován v souladu se servisním plánem.

5letá záruka na lak a 12letá záruka na prorezavění

Vysoce kvalitní lak zaručuje dlouholetou ochranu a lesk karoserie vašeho nového vozu Kia, který je také vybaven vynikající antikorozií ochranou a 12letou zárukou proti prorezavění.

Zůstaňte v kontaktu s Kia

Pro nejnovější informace a novinky navštivte stránky www.kia.com. Zjistěte více o značce Kia a naší skvělé nabídce nových vozů. Získejte aktuální informace o našich úspěších na poli vývoje alternativních paliv, jako je zkapalněný plyn nebo hybridní a vodíková technologie. Nebo se informujte o tom, na čem právě pracuje naše výzkumné středisko.

Jsme také zapojeni do významných sportovních událostí: Kia je oficiálním partnerem UEFA i FIFA. Sponzorujeme tenisový turnaj Australian Open a tenisovou hvězdu Rafaela Nadala.



www.kia.com



Váš prodejce Kia:

Oficiální dovozce:
KIA MOTORS CZECH s. r. o.
V Oblouku 128, 252 43 Čestlice
kia-info@kia.cz, www.kia.com

K15.01201

Veškeré informace a obrázky jsou pouze ilustrativní a mohou se změnit bez předchozího upozornění. Vzhledem k omezení tisku se vyobrazené barvy karoserie mohou mírně lišit od skutečných barev. obraťte se prosím na svého nejbližšího prodejce Kia, který Vám ochotně poskytne aktuální informace. Dovozece neodpovídá za rozdíly mezi uvedenými informacemi a skutečností.



The Power to Surprise